

GL SERIES シェルタイプケース

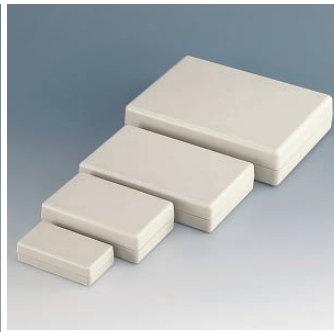

使用例



上カバー操作面が凹型構造の機種は、別途お問合せください。

特徴

- シンプルで基本的な、シェルタイプの電子機器用プラスチックケースです。
- 凹凸かみ合わせ式の構造が、丈夫でタイトな結合部を実現しました。
- 内部には、垂直に基板を実装するための溝があります。
- 基板取付用のボスは上下カバーに設けられています。
- オプションのシーリングキットを使用することにより、保護等級IP65に適合します。
- 同形機種に、電池ボックス付きのGMシリーズがあります。
- 計測・制御・医療・研究用の周辺機器として、インタフェース、スイッチボックス、モデムに幅広く使用できます。

機種内容

在庫区分	型番	外形寸法 (mm)			詳細寸法 (mm)			質量 (g)
		Wo	Ho	Do	H1	H2	H3	
標準	GL-04-WM1	45	22.0	85	10.7	11.3	17.6	44
	GL-06-WM1		33.5		22.8	29.1	56	
	GL-08-WM1		45.0		22.2	40.6	68	
	GL-10-WM1	72	33.4	114	16.7	16.7	27.4	91
	GL-20-WM1		45.4		28.7	39.4	18	
	GL-30-WM1		57.4		28.7	51.4	126	
	GL-40-WM1	95	33.4	158	16.7	16.7	27.4	149
	GL-50-WM1		45.4		28.7	39.4	170	
	GL-60-WM1		57.4		28.7	51.4	193	
	GL-70-WM1	138	45.8	190	22.5	23.3	39.8	255
	GL-80-WM1		68.8		46.3	62.8	308	
	GL-90-WM1		91.8		46.3	85.8	372	

EMCシールドについて

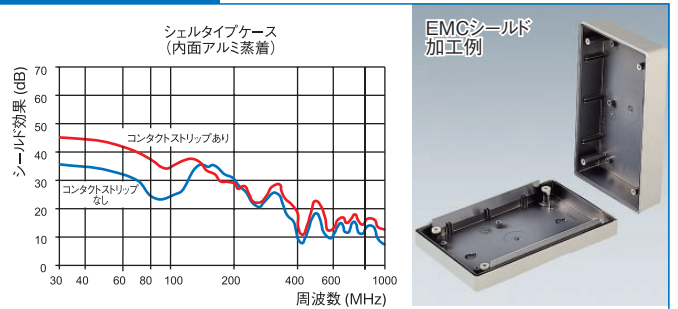

EMCシールド加工例



シェルタイプケースは、EMCシールド仕様の内面アルミ蒸着加工が可能です。オプションで、上下カバー内面を電氣的に導通させるコンタクトストリップもご用意しています。

構成内容

照番	名称	個数	材質	色・外装処理
1	上カバー	1	UL94HB適合 ABS	「オフホワイト」
2	下カバー	1		

付属品 上下カバー固定用ねじ

最大PCBサイズ

型番	最大PCBサイズ	
	上カバー (mm)	下カバー (mm)
GL-04-WM1	75 × 38	76 × 38
GL-06-WM1	75 × 37	76 × 38
GL-08-WM1	75 × 37	75 × 37
GL-10-WM1	104 × 54	104 × 54
GL-20-WM1	103 × 54	104 × 54
GL-30-WM1	103 × 54	103 × 54
GL-40-WM1	149 × 77	149 × 77
GL-50-WM1	147 × 77	147 × 77
GL-60-WM1	147 × 77	147 × 77
GL-70-WM1	180 × 118	180 × 118
GL-80-WM1	179 × 118	179 × 118
GL-90-WM1	179 × 118	179 × 118

外観寸法図

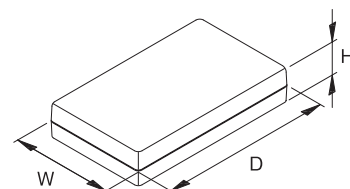
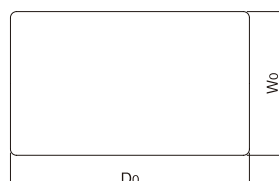
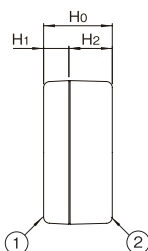

単位 mm

外觀寸法図

単位 mm

GL-04-WM1 / GL-06-WM1 / GL-08-WM1

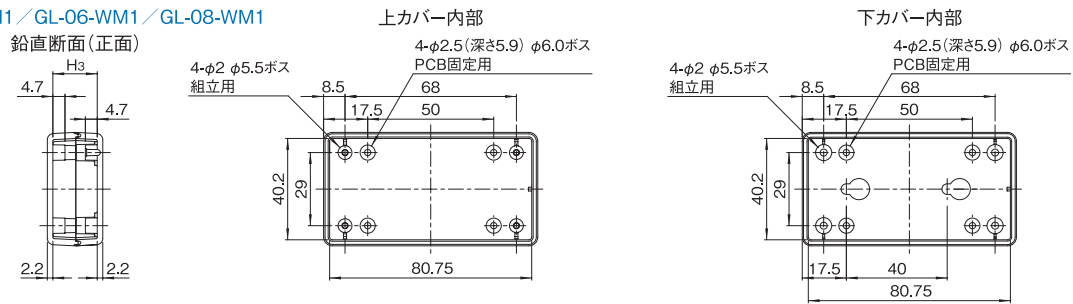

GL-10-WM1 / GL-20-WM1 / GL-30-WM1

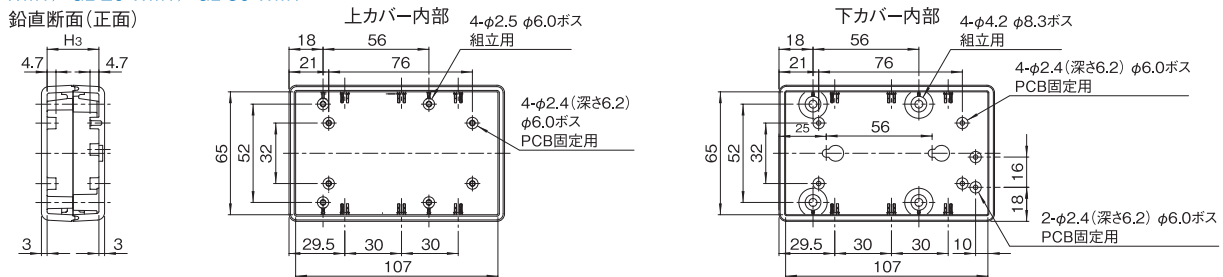

GL-40-WM1 / GL-50-WM1 / GL-60-WM1

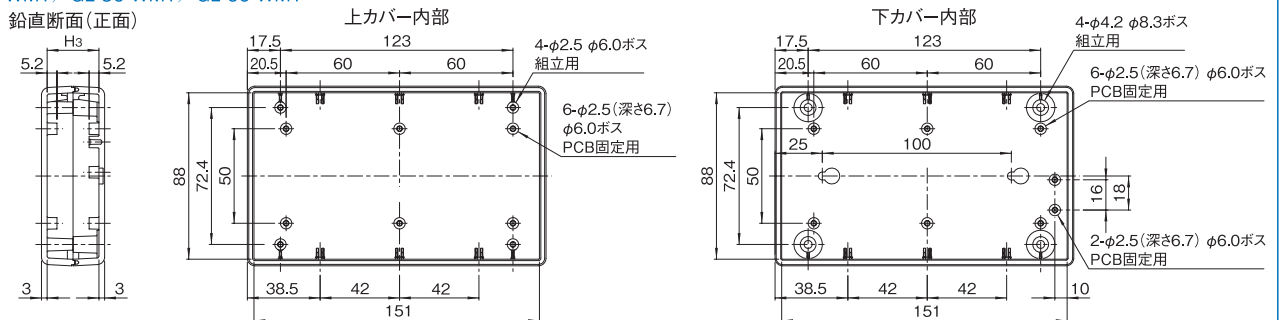

GL-70-WM1 / GL-80-WM1 / GL-90-WM1

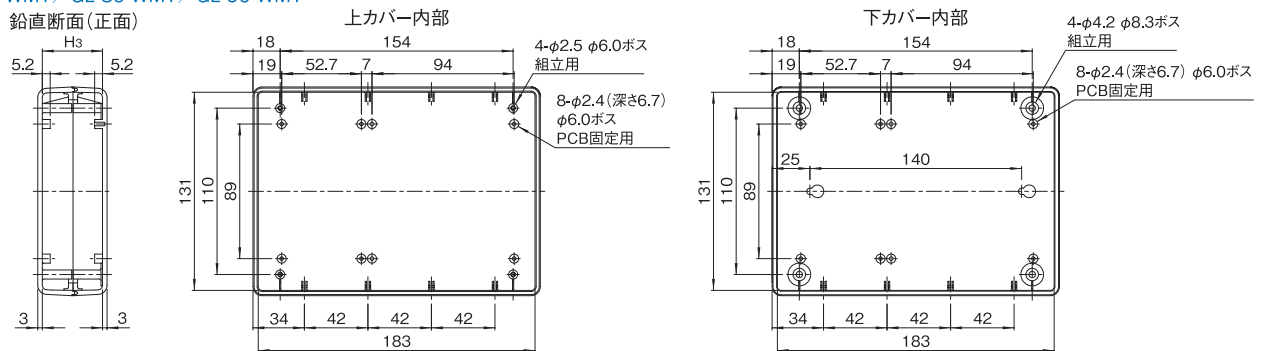

GLP SERIES シーリングキット

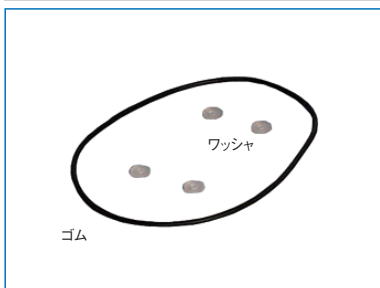

特徴

- GLシリーズ専用の防水防塵キットです。
- シーリングキットを使用することにより、保護等級IP65に適合します。
- 上下カバーのかん合部に取り付けるゴムと、ねじ部に取り付けるワッシャのセットです。

構成内容

名称	個数	材質	色・外装処理
シーリングキット	1	ゴム	機種内容参照
付属品	ワッシャ 4個		

機種内容

在庫区分	型番	色	適合ケース型番
標準	GLP-0468SK	「半透明」	GL-04-WM1 GL-06-WM1 GL-08-WM1
	GLP-1230SK	「半透明」	GL-10-WM1 GL-20-WM1 GL-30-WM1
	GLP-4560SK	「グレイ」	GL-40-WM1 GL-50-WM1 GL-60-WM1
	GLP-7890SK	「グレイ」	GL-70-WM1 GL-80-WM1 GL-90-WM1

GM SERIES シェルタイプケース(電池ボックス付タイプ)

RoHS
対応品

販売単位
1個



GM-10-WM1、GM-20-WM1



GM-50-WM1、GM-60-WM1



GM-30-WM1、GM-40-WM1
GM-70-WM1、GM-80-WM1

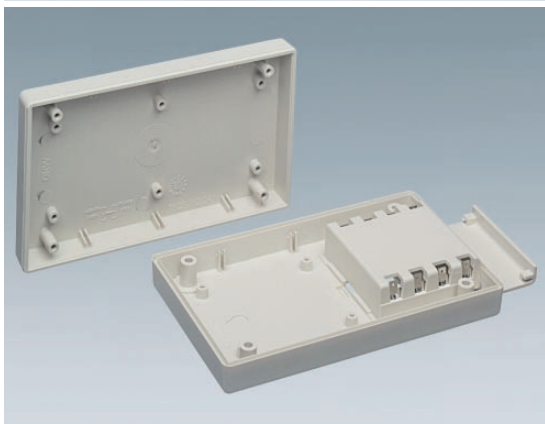

上カバー操作面が凹型構造の機種は、別途お問合せください。



使用例

特徴

- シンプルで基本的な、シェルタイプの電子機器用プラスチックケースです。
- 凹凸かみ合わせ式の構造が、丈夫でタイトな結合部を実現しました。
- 内部には、垂直に基板を実装するための溝があります。
- 基板取付用のボスは上下カバーに設けられています。
- 電池ボックス付きです。
- 同形機種に、電池ボックス無しのGLシリーズがあります。
- 計測・制御・医療・研究用の周辺機器として、インタフェース、スイッチボックス、モデムに幅広く使用できます。

構成内容

照番	名称	個数	材質	色・外装処理
1	上カバー	1	UL94HB適合 ABS	「オフホワイト」
2	下カバー	1		
3	電池ボックス蓋	1		

付属品 上下カバー固定用ねじ、電池金具(単3形4個の機種GM-30/40/70/80-WM1のみ)

最大PCBサイズ

型番	最大PCBサイズ	
	上カバー(mm)	下カバー(mm)
GM-10-WM1	104 × 54	75 × 54
GM-20-WM1	103 × 54	75 × 54
GM-30-WM1	149 × 77	88 × 77
GM-40-WM1	147 × 77	88 × 77
GM-50-WM1	149 × 77	119 × 77
GM-60-WM1	148 × 77	119 × 77
GM-70-WM1	180 × 118	120 × 118
GM-80-WM1	179 × 118	120 × 118

機種内容

在庫区分	型番	外形寸法(mm)			詳細寸法(mm)			適合電池 個数	質量(g)		
		W ₀	H ₀	D ₀	H ₁	H ₂	H ₃				
標準	GM-10-WM1	72	33.4	114	16.7	16.7	27.4	9V形 1個	97		
	GM-20-WM1		45.4			28.7	39.4			113	
	GM-30-WM1	95	33.4	158		16.7	27.4	単3形 4個	163		
	GM-40-WM1		45.4			28.7	39.4	9V形 2個	183		
	GM-50-WM1		33.4			16.7	27.4	単3形 2個	152		
	GM-60-WM1		45.4			28.7	39.4	9V形 1個	173		
	GM-70-WM1		138			45.8	190	23.3	39.8	単3形 4個	265
	GM-80-WM1					68.8		46.3	62.8	9V形 2個	314

外観寸法図

単位 mm

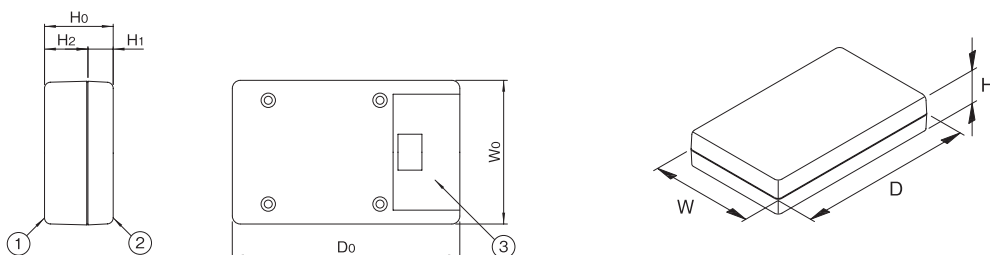

外觀寸法図

単位 mm

GM-10-WM1 / GM-20-WM1

鉛直断面(正面)

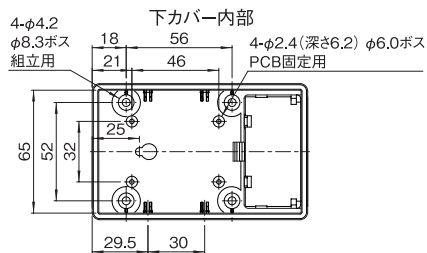
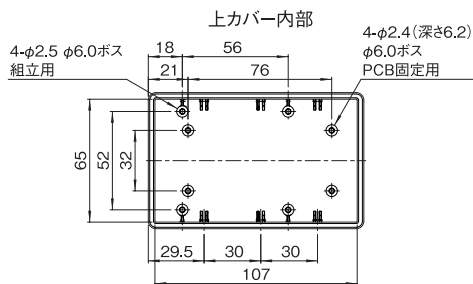
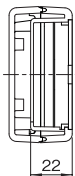

鉛直断面(側面)

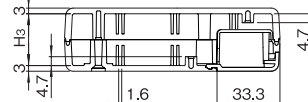

GM-30-WM1 / GM-40-WM1

鉛直断面(正面)

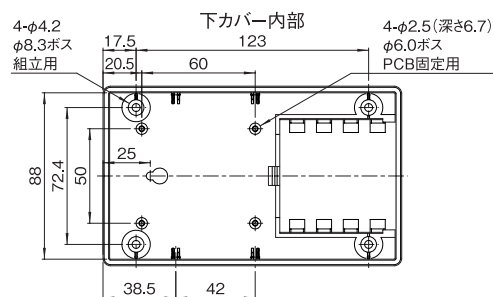
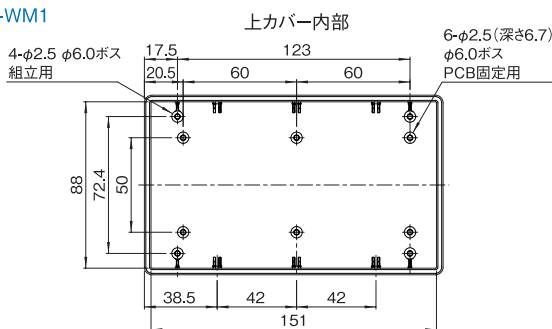
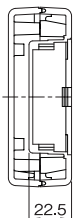

鉛直断面(側面)

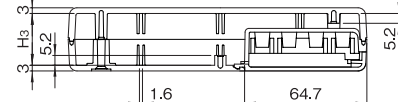

GM-50-WM1 / GM-60-WM1

鉛直断面(正面)

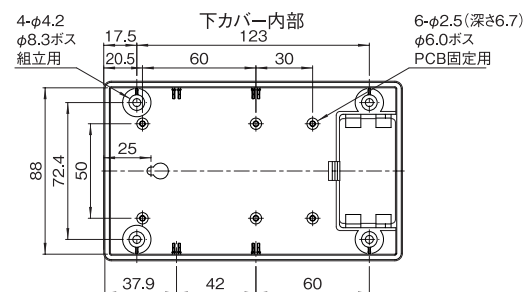
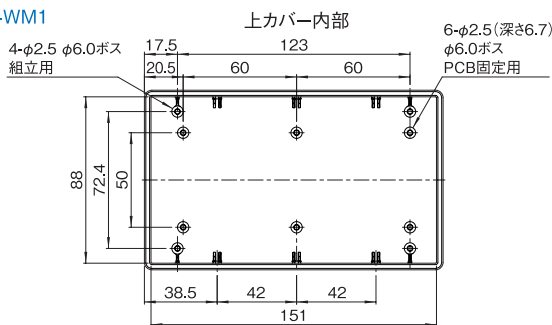
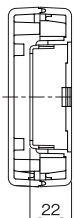

鉛直断面(側面)

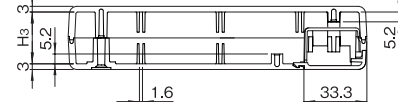

GM-70-WM1 / GM-80-WM1

鉛直断面(正面)

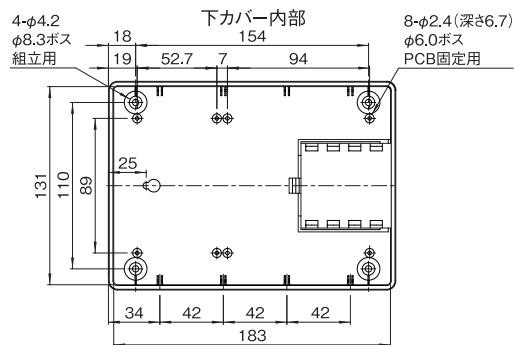
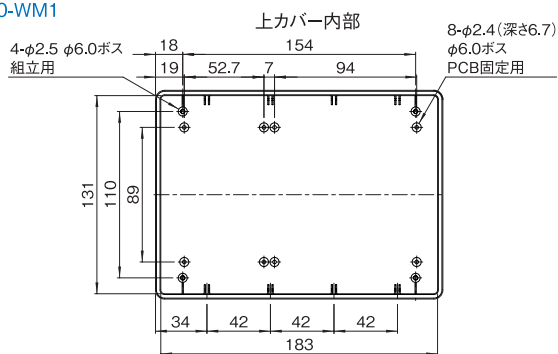
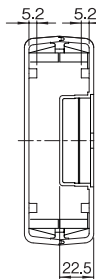

鉛直断面(側面)

