

# HM SERIES

ハンドヘルドタイプ



PACITEC

プラスチックケース●HM-9VBK-□□□

プラスチックケース

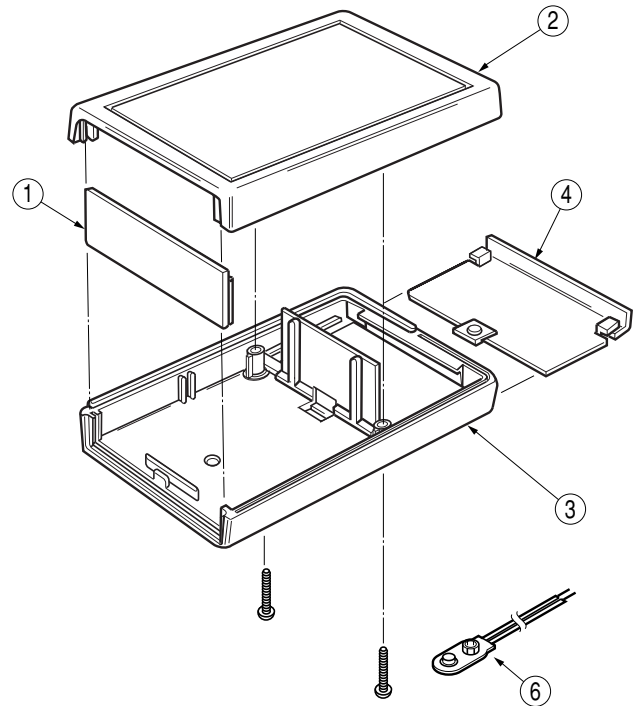

## ■外觀寸法図

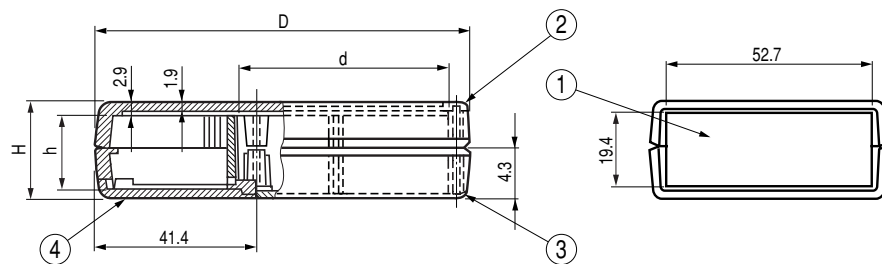
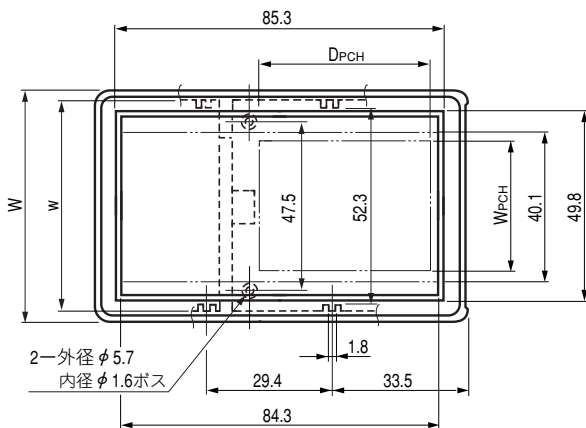

## ■構成内容

| 照番 | 名称           | 個数 | 材質              | 色・外装処理 |
|----|--------------|----|-----------------|--------|
| 1  | フロントパネル      | 1  | UL94HB適合<br>ABS | 機種内容参照 |
| 2  | トップカバー       | 1  |                 |        |
| 3  | ボトムカバー       | 1  |                 |        |
| 4  | バッテリーボックスカバー | 1  |                 |        |
| 5  | ネジ           | 2  | 鉄               | めっき    |
| 6  | 電池端子ホック      | 1  | —               | リード線付  |

- HMKシリーズ：電池ボックス無
- HMシリーズ：電池ボックス有

## ■機種内容

| 型番          | 外形寸法  |      |       | 内形寸法  |       |       | PCB寸法            |                  |                 | 色・外装処理  | 適合電池個数 | 質量(g) |
|-------------|-------|------|-------|-------|-------|-------|------------------|------------------|-----------------|---------|--------|-------|
|             | W     | H    | D     | w     | h     | d     | W <sub>PCH</sub> | D <sub>PCH</sub> | T <sub>PC</sub> |         |        |       |
| HM-9VBK-000 | 60.96 | 25.4 | 96.52 | 54.86 | 21.59 | 55.88 | 54.86            | 52.32            | 1.57            | 「ブラック」  | 9V形 1個 | 54    |
| -002        |       |      |       |       |       |       |                  |                  |                 | 「タン」    |        |       |
| -039        |       |      |       |       |       |       |                  |                  |                 | 「PCボーン」 |        |       |

**PACITEC**



ハンドヘルドタイプ

**HM**

SERIES

HM-2AAAK-□□●プラスチックケース

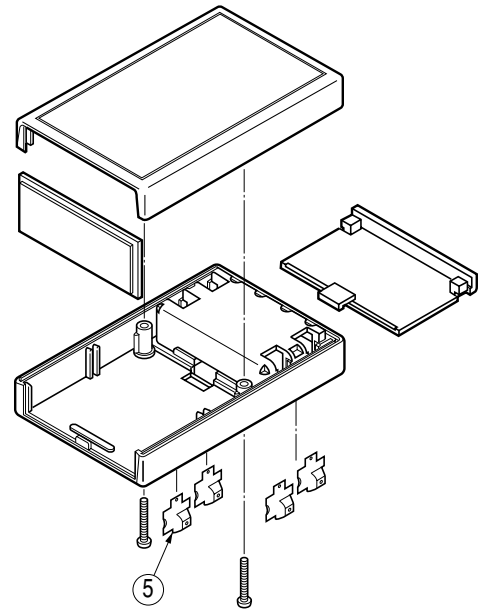

プラスチックケース

■外観寸法図

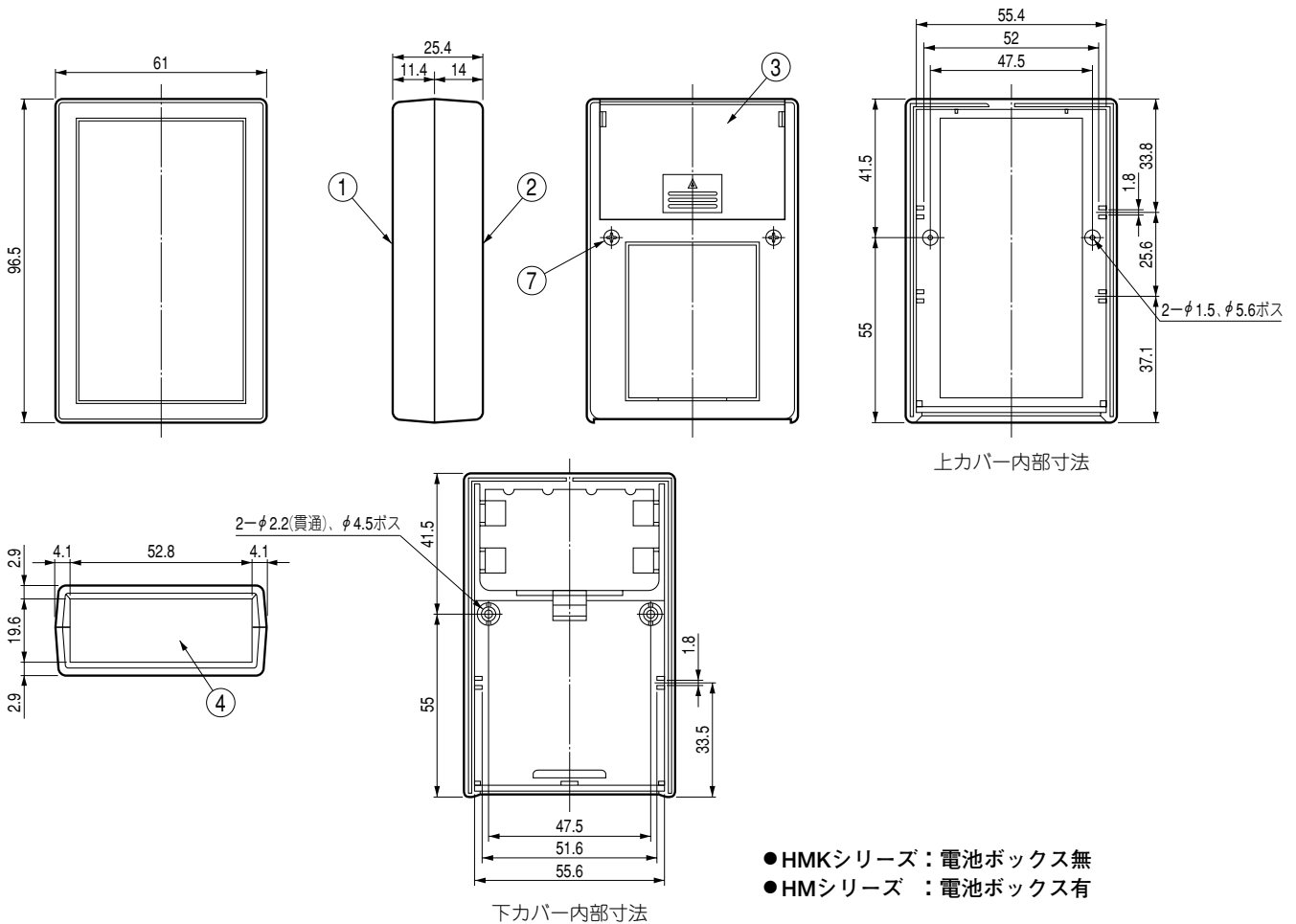

- HMKシリーズ：電池ボックス無
- HMシリーズ：電池ボックス有

■構成内容

| 照番 | 名称         | 個数 | 材質              | 色・外装処理 |
|----|------------|----|-----------------|--------|
| 1  | トップカバー     | 1  | UL94HB適合<br>ABS | 機種内容参照 |
| 2  | ボトムカバー     | 1  |                 |        |
| 3  | バッテリーカバー   | 1  |                 |        |
| 4  | パネル        | 1  |                 |        |
| 5  | バッテリークリップ  | 4  | 鉄               | —      |
| 6  | セルフタッピングビス | 2  | 鉄               | めっき    |

■機種内容

| 型番          | W <sub>0</sub> | H <sub>0</sub> | D <sub>0</sub> | 色・外装処理 | 適合電池個数 | 質量(g) |
|-------------|----------------|----------------|----------------|--------|--------|-------|
| HM-2AAAK-00 | 61             | 25.4           | 96.5           | ブラック   | 単4形 2個 | 59.4  |
| -39         |                |                |                | PCボーン  |        |       |

# HM/HM□/HP/HP□/HPSK/HPL□/HPLSK

**PACITEC**

SERIES ケース機能とオプション

## HPシリーズ



### PCB挿入用 ボス

ケースの上下カバー固定用ボスとして用いられております。

### HP HPLシリーズ

PCBの四隅にφ5.2丸穴をあけておきます。上下カバーを組合せた時にPCBが固定されます。

### 9VBシリーズ

PCB専用のボスが3箇所用意されており、それにネジ止めします。M3×6セルフタッピングネジを使用します。

9VBシリーズは  
9V形電池が1個入ります。

### 操作パネルはめこみ部

アルミニウム化粧パネルを使用する時にはめこむことができる様、配慮されています。

### ベルトクリップ PACO-62115-501

ケースをベルトに取付けるために使用します。付属のネジもしくはリベットでケースに取付けます。

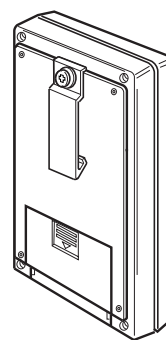

## オプション

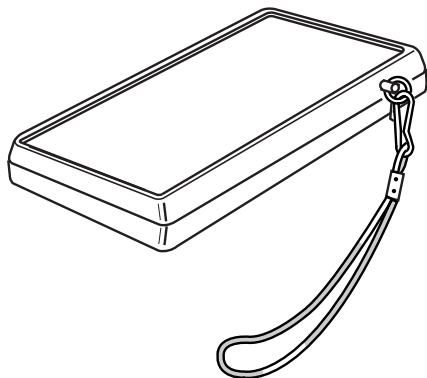

### リストストラップ PACO-60526-501

手くびからぶらさげて持運びができます。ケース側面部に穴開け加工をして取付けます。

### その他のオプション

- ・ベルトクリップ
- ・バッテリーコンパートメント