

SI SERIES 免震装置

RoHS 対応品 販売単位 1台 ブラック



特徴

- ベアリングの転がり地震の衝撃を吸収。揺れて防ぐ高性能免震装置です。
- ボールが転がると同時に、地震の衝撃を緩和する減衰摩擦を発生する構造になっています。
- 地震の衝撃を最大1/10に緩和
交差型レール溝支承(積載物重量を支える構造体)により、従来品より免震性能が向上しています。地震発生時の加速度を最大1/10に抑えます。
- 薄型・軽量ながら最大積載荷重2,500kgを実現
最大2,500kgの負荷容量に対応しています。
89mmまで薄型化を実現し、重量も1200サイズで120kgと軽量化を達成しています。
- クリーンな構造
スピン摩擦をダンパとして採用しているため、油を一切使わないクリーンな構造です。
- 容易な設置
標準ユニットは、各60kgと軽量な2つのプレートユニットで構成されています。2分割方式の分離・組立可逆構造を採用しているため組立時に配線ははずす必要がなく、設置や取り回しが容易です。
- 配線エリアを確保
サーバ等の設置に便利な配線ガイドおよび配線空間を用意しています。地震の衝撃により上部プレートがスライドしても配線が切断されることがなく、高い安全性を提供します。
配線ガイドは「SI-S100B21」及び「SI-S120B21」のみ付属しています。
(A寸法が210mm以上 280mm以下の場合のみ付属)
- フレキシブルなユニット連結
プレートユニットと連結棒を追加することで免震装置SIシリーズを多連結させ、さらに積載重量を増やすことが可能です。

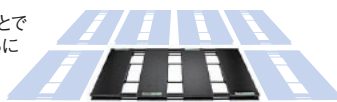
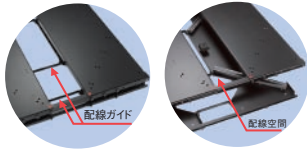

機種内容

在庫区分	型番	外形寸法(mm)				搭載可能 ^{※1} 質量(kg)	質量(kg)
		Wo	Ho	Do	プレートユニット幅A		
非標準	SI-S097B21	990	89	970	210	0~2500	110
	SI-S097B31	1090			310		112
	SI-S097B41	1190			410		114
	SI-S100B21	990		1000	210		110
	SI-S100B31	1090			310		112
	SI-S100B41	1190			410		114
	SI-S117B21	990		1170	210		118
	SI-S117B31	1090			310		120
	SI-S117B41	1190			410		122
	SI-S120B21	990		1200	210		120
	SI-S120B31	1090			310		122
	SI-S120B41	1190			410		124

※1 ベタ載荷の場合です。台足載荷の場合の載荷位置と許容載荷量は取扱説明書をご参照下さい。
2000kgを超える場合、レベラーでの積載の場合は、別途ご相談ください。
上記以外の寸法にも対応可能です。設置に関しては当社営業窓口までご相談下さい。

用途

- コンピューターサーバー ●各種精密試験装置 ●医療機器
- 病院の薬品棚、コンビニエンスストアの陳列棚等

外観寸法図

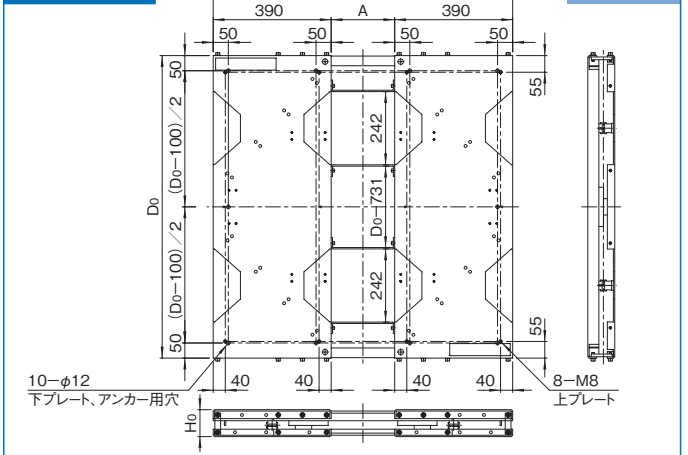

動作原理

免震装置SIシリーズは、2本1組のレール溝が交差配置されています。プレート移動時の支承の移動方向に対し斜め方向にボールの転がり運動が発生するためスピン摩擦を形成でき、このスピン摩擦をダンパ(減衰)として利用しています。

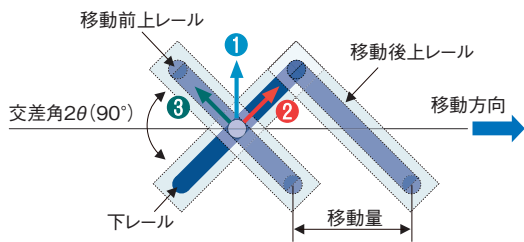

ボールの回転方向運動①はスピンすべり②と、純転がり③に分解されます。交差角2θを90°とすることで、水平のX、Yどの方向にも同じ滑らかさで移動します。

免震性能

●3軸加震実験での観測例

JMA小千谷波加震での免震性能 東西方向データ
ベタ鉄錘:合計2560kg

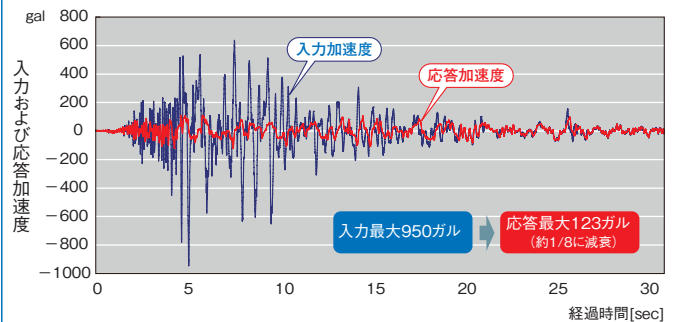

SIO SERIES 単体プレート

RoHS 対応品 販売単位 1枚

特徴

- 免震装置を連結する際、ご使用ください。

機種内容

在庫区分	型番	外形寸法(mm)			搭載可能質量(kg/1枚)	質量(kg)
		Wo	Ho	Do		
非標準	SIO-S097	390	89	970	1250	49
	SIO-S100			1000		49
	SIO-S117			1170		53
	SIO-S120			1200		53
						54

SIO SERIES 連結棒

RoHS 対応品 販売単位 1式

特徴

- プレート同士を連結する際、ご使用ください。
- 上プレート用、下プレート用各2本の4本入りです。

機種内容

在庫区分	型番	外形寸法 Wo(mm)	質量(kg/1式)
非標準	SIO-SB21P	590	12
	SIO-SB31P	690	14
	SIO-SB41P	790	16

※ 本免震装置は地震発生時に発生する積載物内部の加速度を軽減、又は積載物の転倒防止の危険を軽減するものであり、これらを保証するものではありません。
 ※ 本免震装置は横揺れによる発生加速度を制御する機能を有していますが、縦揺れに対する直接的な機能は備えていません。また、装置の許容応答変位を超えるような横揺れには対応できません。
 ※ 本免震装置は、屋内の安定した水平で滑らかな場所に設置してください。
 ※ 免震性能を十分に発揮させるため、本免震装置の可動範囲にはものを置かないでください。